

COBARON

TECHNISCHES DATENBLATT



COBARON mechanischer u. elektrostatischer Luftfilter
Baureihe : Cobaron COB 16 TR | 17 TR

COBARON COB 16 TR | 17 TR

Mechanisches u. elektrostatisches Luftfiltersystem



Eigenschaften

Gerät	COBARON
Typ	COB 16 TR 17 TR
Filterungsverfahren	mechanisch+ elektrostatisch
Maschinenarbeitsraumgröße	mittel
Filtersteuerung	digital / ISI-Tronic
Spiegelbildliche Ausführung optional	nein
Luftführung	horizontal

Filterbestückung

Vorfilter 1	1x Alugestrick
Vorfilter 2	1x Cobatop-Vorfilter
Vorfilter 3	-
Vorfilter optional	-
Hauptfilter 1	Vari-Filter
Hauptfilter2	1x Elektrostatische Ionisator / Kollektorstufe
Hauptfilter optional	-
Nachfilter 1	1x Alugestrick 20mm
Nachfilter optional	-
Endfilter 1	-
Endfilter2	-

Absaugung

Absaugart Standard	Schlauchstutzen d=200
Absaugart Optional	Rohrstutzen mit Bördel (Jacob)
Absaugleistung * (am Stutzen gemessen)	980 m ³ /h
freisaugend	-
mit Stutzendurchmesser D=150mm	-
mit Stutzendurchmesser D=200mm	-
mit Stutzendurchmesser D=250mm	-
mit Stutzendurchmesser D=300mm	-
mit Stutzendurchmesser D=350mm	-

Technische Daten

Ventilatorentechnik	EC-Technologie
Ventilatorregelung	digital
Gesamtleistungsaufnahme *	0,71 kW
Betriebsspannung **	400 V 50/60 Hz 3PH + PE
Schutzart nach DIN EN 60529	IP 54
Geräuschpegel*	68 db(A)
Maße L B H	1450 510 595 mm
Gewicht	105 kg
Standardfarbe ***	RAL 7035 lichtgrau

* Abhängig vom Stutzendurchmesser

** Sonderspannung auf Anfrage

*** Sonderfarbe auf Anfrage

Typischer Anwendungsfall:



Emulsionsnebel

COBARON COB 16 TR | 17 TR

Mechanisches u. elektrostatisches Luftfiltersystem

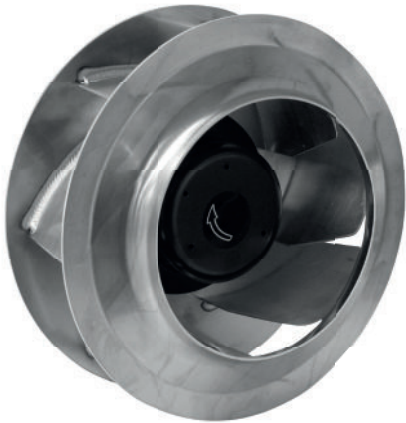

EC-Radialventilator

rückwärts gekrümmt

Ventilator

ebm-papst

Daten gemäß Ökodesign-Verordnung:

EU 327/2011 (EN 17166)

	Ist	Vorgabe 2015
01 Gesamtwirkungsgrad η_{ges}	63,40%	50,40%
02 Installationskategorie	A	
03 Effizienzklasse	Statisch	
04 Effizienzklasse N	75	62
05 Drehzahlregelung	Ja	

Technische Zeichnung

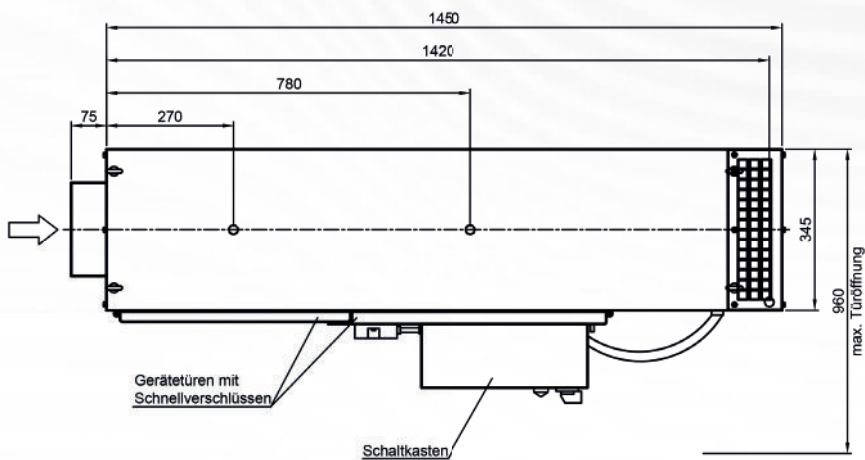
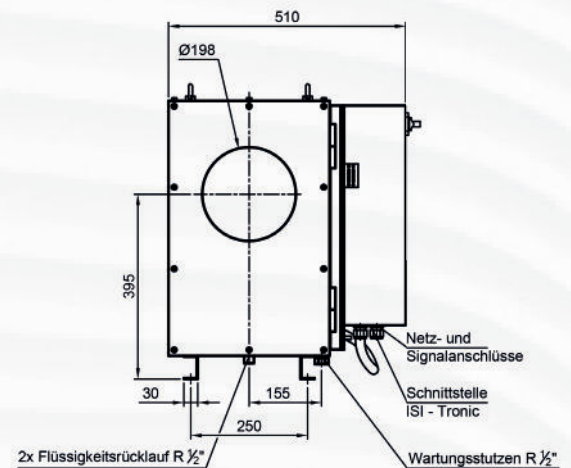
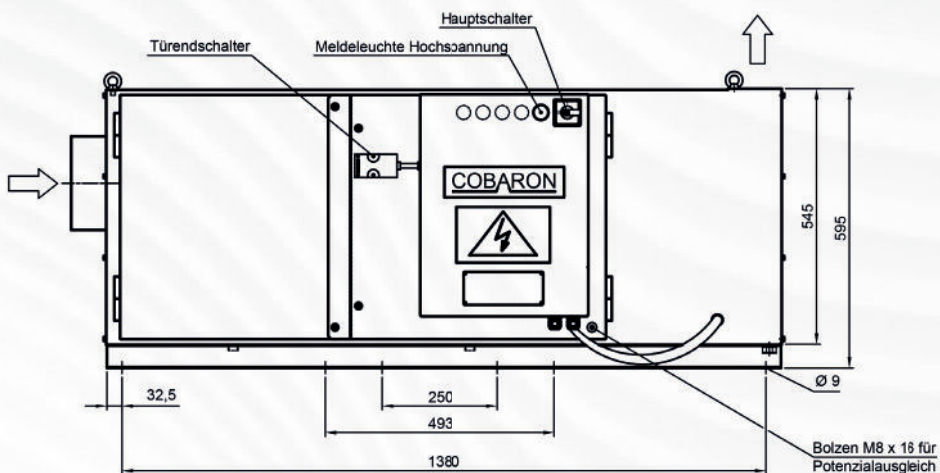

ISI Industrieprodukte GmbH

Industriepark Nord 16
 53567 Buchholz (Westerwald)
 Tel.-Nr. +49 (0) 2683 | 97 940
 Email: kontakt@isi-luftfilter.de

